









18.11

EN 60669-1 / EN 60669-2-1			
	18.11.8.230.0000		
	U_N (120...230) V AC (50/60)Hz $U_{min} - U_{max}$ 96 V AC - 253 V AC P 2.5 VA (50 Hz)		
	1 NO (SPST-NO) 10 A 120 V AC μ	1 NO (SPST-NO) 10 A 230 V AC μ	
	AC1 2300 VA AC15 (120 V AC) 250 VA	AC1 2300 VA AC15 (230 V AC) 450 VA	
	(120 V AC) 500 W	(230 V AC) 1000 W	
	 (120 V AC) 200 W	 (230 V AC) 350 W	
	CFL-LED (120 V AC) 150 W	CFL-LED (230 V AC) 300 W	
	(-30...+50)°C		
IP54			

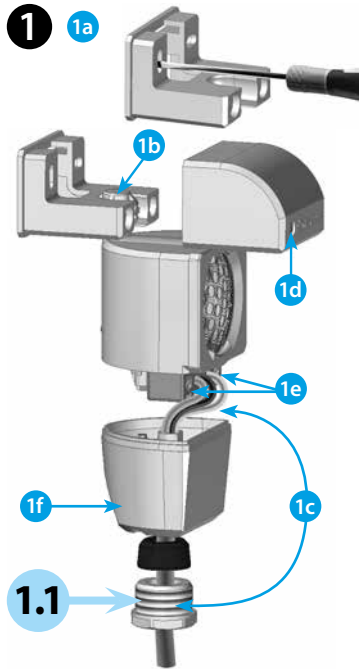
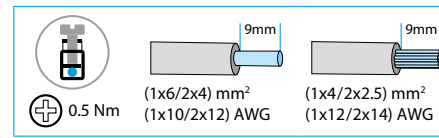
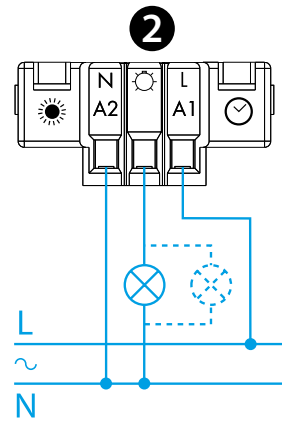

1.1

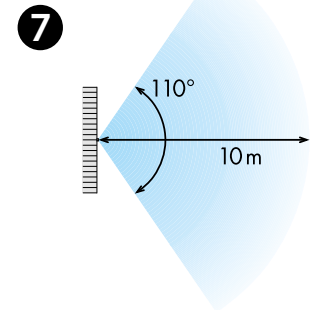
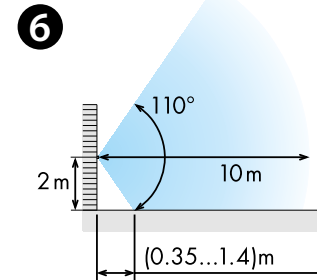
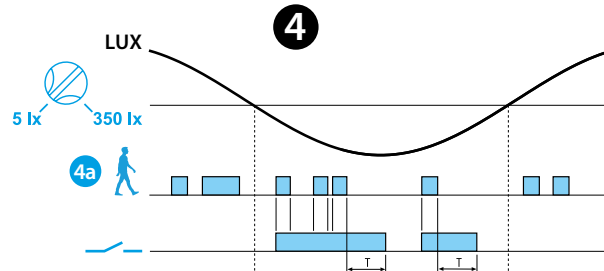
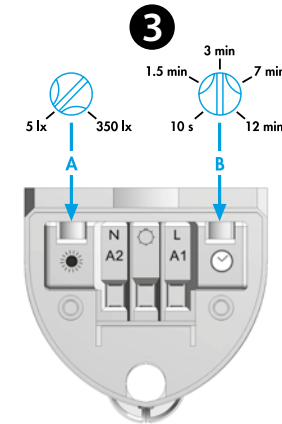

18.11 ПАССИВНЫЙ ИНФРАКРАСНЫЙ ДЕТЕКТОР ДВИЖЕНИЯ ДЛЯ НАРУЖНОЙ УСТАНОВКИ

- 1 МОНТАЖ**
 1a Закрепите опору на стене
 1b Протяните провода в детектор и подключите по схеме **2**
 1c Протяните провода в детектор и подключите по схеме **2**
 1d Настройте нужное положение детектора и зафиксируйте винтом
 1e Произведите настройку
 1f Закрепите крышку клемм винтами

2 СХЕМА ПОДКЛЮЧЕНИЯ

3 НАСТРОЙКИ

- A порог уровня освещенности (5...350)lx (350 lx = всегда ВКЛ (∞ люкс))
 B задержка выключения (10сек...12мин)

4 РАБОТА

- 4a Определение движения
 Выходной контакт реле

5 УСТАНОВКА И НАПРАВЛЕНИЕ

6 ВИД СБОКУ

(установка на стене – диапазон покрытия)

7 ВИД СВЕРХУ

(установка на стене – диапазон покрытия)

ПРИМЕЧАНИЕ

- В случаях включения электропитания или скачков электропитания, в течение 30-ти секунд происходит аппаратно-программная инициализация детектора

- Кабель Ø 8.9...12 мм **1.1**